

KIT TG-70AB

ELECTRODO TG-70AB

DESCRIPCIÓN

- Electrodo de puesta a tierra modelo TG70AB. Capacidad de 70 A.
- Fabricado de cobre electrolítico altamente conductivo.
- Diseñado en forma delta tubular.
- No requieren de mantenimiento preventivo.
- Incluye dispositivo de filtración de baja frecuencia LCR montado en la misma estructura con un borne de conexión de 1/2 pulgada.
- Cuenta con acoplador de impedancias en la misma bobina.
- Proveen la solución completa para telecomunicaciones de acuerdo con los estándares EIA/TIA J-STD-607-A y BICSI.
- Para instalaciones residenciales o de baja actividad eléctrica.



Las imágenes son exclusivamente de carácter ilustrativo y están sujetas a modificaciones.

H2OHM

- Compuesto H2Ohm base orgánica, elaborado con material higroscópico coagulante de humedad.
- Cuenta con certificado de pruebas de LAPEM y certificado de laboratorio acreditado ante EMMA con valores dentro de la norma CRETIB de no toxicidad ni daño al medio ambiente.

INCLUYE

| Descripción Kit | Cantidad |
|-------------------|----------|
| Electrodo TG-70AB | 1 |
| H2Ohm (11kg) | 1 |
| Brújula y Nivel | 1 |



20 años de garantía.

Garantía válida, siempre y cuando sean instalados todos los componentes del kit de acuerdo al sistema Total Ground.



¡Somos Total Ground, Somos Ingeniería!

KIT TG-70AB

ESPECIFICACIONES TÉCNICAS

ELECTRODO TG-70AB

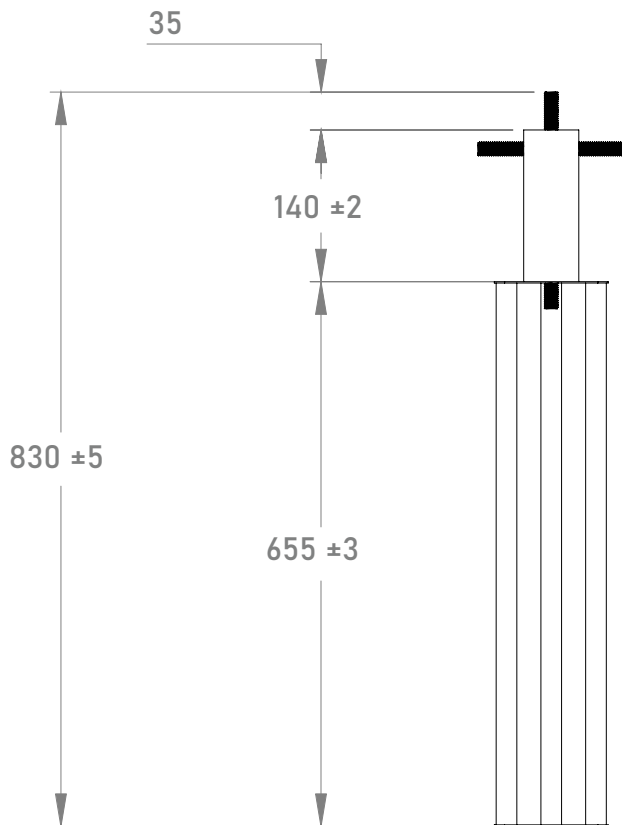
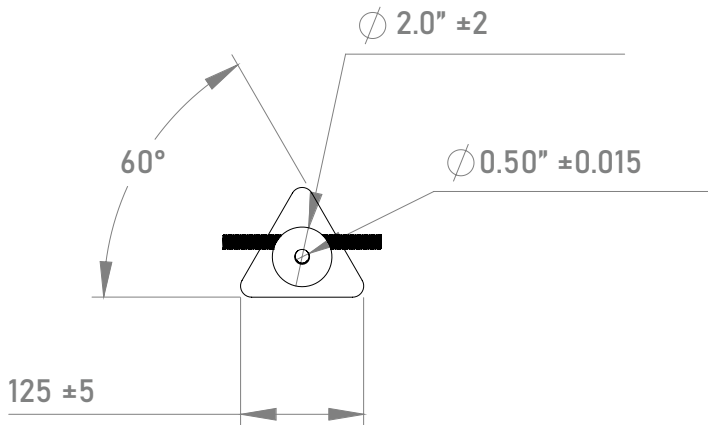

Las imágenes son exclusivamente de carácter ilustrativo y están sujetas a modificaciones.

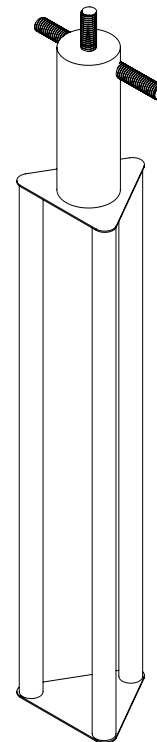

COTAS: mm/inch

¡Somos Total Ground, Somos Ingeniería!