

GABINETE DE DISTRIBUCIÓN ELÉCTRICA TGBUE3AL

DESCRIPCIÓN

- Gabinete para distribución eléctrica en sistemas trifásicos, donde es necesario dividir o balancear las cargas eléctricas.
- Asegura la continuidad eléctrica y la capacidad de conducir corriente.



Las imágenes son exclusivamente de carácter ilustrativo y están sujetas a modificaciones.

BENEFICIOS

- Listas para instalarse en sitio.
- Fácil accesos a las barras.
- Incluye barra de tierra.

CARACTERÍSTICAS

- Solera fabricada en aluminio con 7 puertos de conexión.
- Tornillería de acero inoxidable.
- Gabinete de acero al carbón con pintura electroestática.
- Protección IP65.
- Aisladores color rojo para montaje.
- Dimensiones internas: 30 cm de alto, 30 cm de ancho y 16.5 cm de profundidad.

APLICACIONES

- Distribución eléctrica.



10 años de garantía.

**GABINETE DE
DISTRIBUCIÓN
ELÉCTRICA
TGBUE3AL**

DIBUJO TÉCNICO



Las imágenes son exclusivamente de carácter ilustrativo y están sujetas a modificaciones.

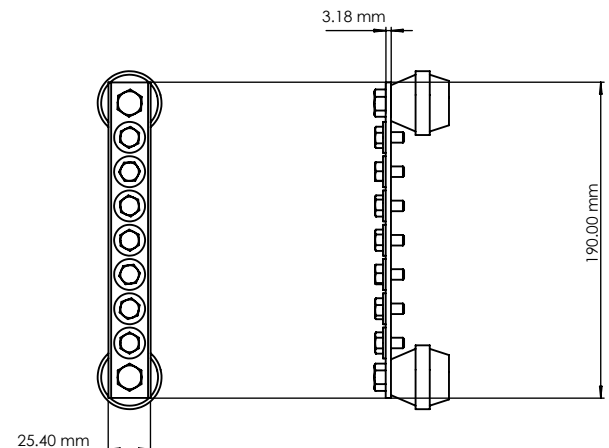
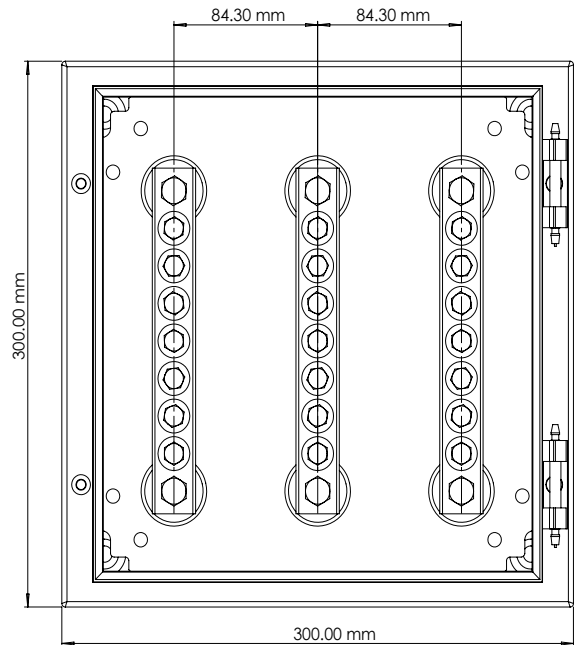
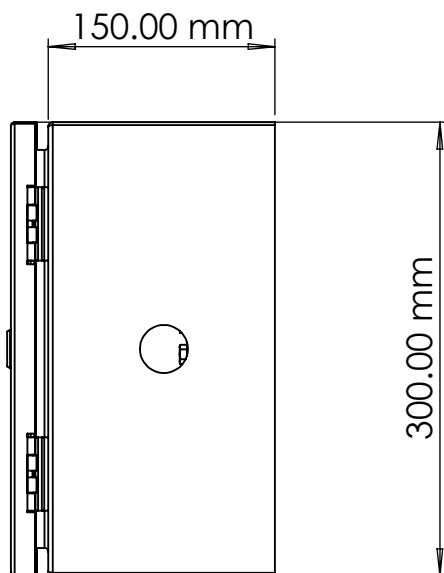
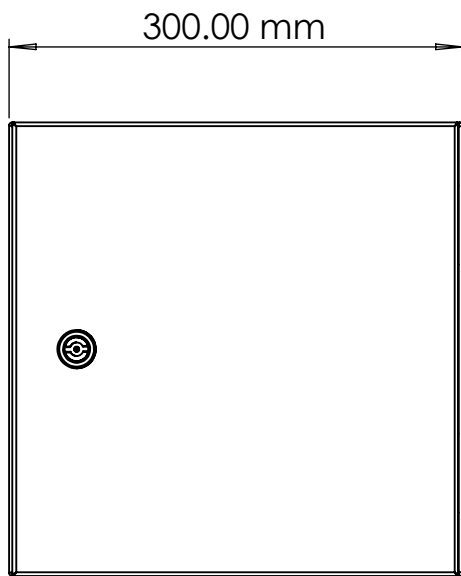

COTAS: mm

¡Somos Total Ground, Somos Ingeniería!